

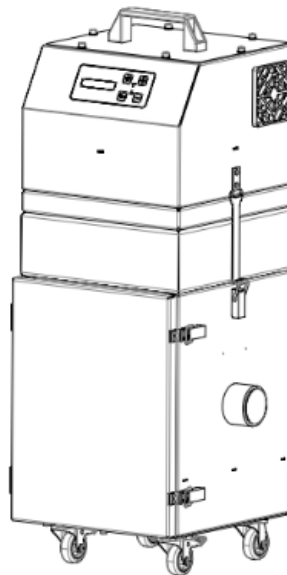

Manual de instrucciones

(Traducción de las manual de instrucciones original)

HandyCart DC



Índice

1. General	3
2. Descripción del equipo	4
2.1. Esquema del equipo	4
2.2. Funcionamiento del equipo	5
2.3. Uso previsto	5
2.4. Ampliaciones del equipo / Diferencias en las variantes del equipo	5
2.5. Riesgo residual	5
3. Instrucciones de seguridad	6
3.1. Definición de los símbolos de peligro	6
3.2. Instrucciones generales de seguridad	6
4. Almacenamiento, transporte e instalación del equipo	7
5. Puesta en marcha	8
5.1. Conexión de los elementos de aspiración	8
5.2. Conexión eléctrica	8
5.3. Montaje de la limpieza automática	9
5.4. Conexión del equipo de abastecimiento de aire comprimido	10
5.4.1. Conexión del suministro de aire comprimido para la limpieza de los cartuchos de filtración	10
6. Uso del equipo	10
6.1. Descripción de los elementos de control	10
6.2. Encender / Apagar el HandyCart	11
6.3. Ajuste de la limpieza automática de los cartuchos de filtración	12
7. Mantenimiento	13
7.1. Activar el estado de mantenimiento	14
7.2. Limpieza de los cartuchos de filtración	15
7.3. Cambio de los cartuchos de filtración	16
7.4. Vaciado del colector de polvo	18
7.5. Cambio de la guata de filtro en la rejilla de ventilación	19
8. Desmontaje/ Eliminación	19
9. Gestión de errores y/o diagnóstico de errores	20
10. Lista de piezas de recambio	21
11. Datos técnicos	22
12. EU Declaración de conformidad	23
13. Registro de formación	24
14. Intervalos de mantenimiento	25
14.1. Mantenimiento de acuerdo al uso previsto	25
14.2. Mantenimiento general	26
14.2.1. Inspección visual del equipo	26
14.2.2. Prueba funcional del equipo	27
14.2.3. Revisión eléctrica de los cables eléctricos y de las conexiones a tierra	27

1. General

Le felicitamos por haber obtenido este producto de la marca TEKA.

Gracias a un desarrollo continuo por parte de nuestros ingenieros garantizamos que nuestros equipos corresponden al estado más actual de la técnica. No obstante, el uso indebido o una conducta inadecuada pueden conllevar riesgos para su seguridad. Por lo mismo, para un uso exitoso del equipo, tener en cuenta lo siguiente:

	<p>El transporte, el manejo y el mantenimiento de este equipo se debe llevar a cabo exclusivamente por parte de personal autorizado e instruido. El titular de la instalación tiene que procurar que el personal tenga en cuenta este manual.</p> <p>¡Leer este manual antes de usar el equipo y observar las medidas generales de seguridad para evitar lesiones!</p> <p>¡Conservar este manual de instrucciones en un sitio seguro! ¡Contemplar este manual como parte del producto!</p> <p>¡Observar todos los avisos colocados en el producto!</p> <p>Cualquier cambio o modificación en el equipo realizados por parte del titular de la instalación sin la autorización del fabricante, pueden llevar a nuevos riesgos e incluso anular los derechos a garantía.</p> <p>¡Observar los datos del fabricante! En caso de duda le rogamos dirigirse al fabricante: Teléfono: +49 2541-84841-0 E-Mail: info@teka.eu</p>
---	---

2. Descripción del equipo

2.1. Esquema del equipo

Ejemplo de instalación:

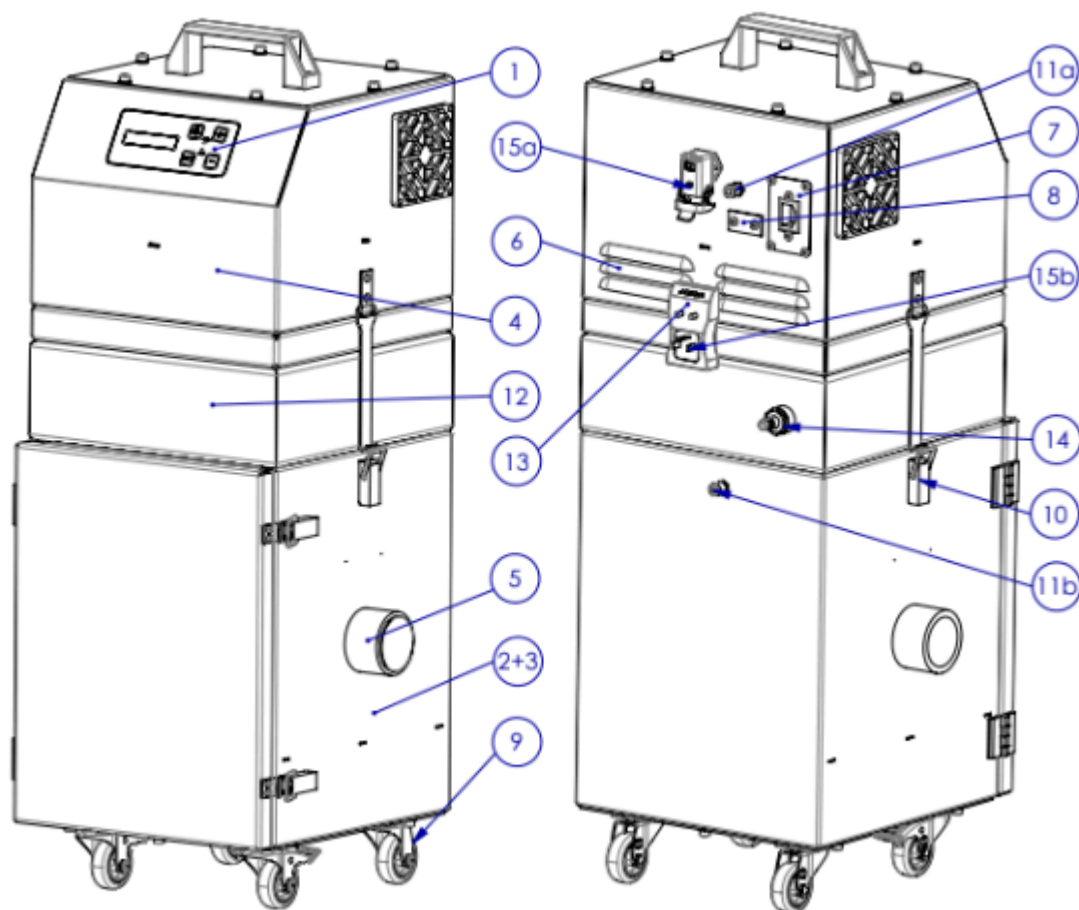

Z.Nr. 24048287

Pos.1	Display de la unidad de control	Pos.7	Conexión para el cable de red
Pos.2	Carcasa del colector de polvo	Pos.8	Conexión para una unidad de control externa
Pos.3	Carcasa del filtro	Pos.9	Rueda giratoria
Pos.4	Carcasa de la turbina	Pos.10	Palanca articulada
Pos.5	Tubuladura de aspiración	Pos.11	Conexión para manguera de medición (2x)
Pos.6	Rejilla de soplado		

Este equipo puede ampliarse opcionalmente con una función de limpieza automática:

Pos.12	Carcasa de la limpieza neumática	Pos.14	Conector para el suministro de aire comprimido
Pos.13	Temporizador	Pos.15	Conexión para el cable de control (2x)

2.2. Funcionamiento del equipo

El equipo de filtración sirve para aspirar y filtrar el aire contaminado (de acuerdo al uso previsto). En la sección de filtración del equipo se limpia el aire, separando el polvo en la superficie de los cartuchos de filtración. Una vez separado, el polvo cae en un colector de polvo. Un monitoreo automático del filtro notifica cuando es necesario llevar a cabo una limpieza o un cambio de los elementos filtrantes. A través de una rejilla de soplado, el aire limpio viene reconducido a la zona de trabajo.

2.3. Uso previsto

El equipo está destinado al uso industrial. En caso de que el equipo se instale en un lugar con acceso a personal de paso, nunca debe ser manipulado por parte de personal no autorizado.

El equipo de filtración se emplea principalmente para aspirar y filtrar polvos y humos.

	ADVERTENCIA
	<p>El uso inadecuado del equipo puede conducir a daños en componentes específicos y conllevar un peligro para la integridad física de las personas.</p> <p>El equipo no debe ser empleado para la aspiración de humos de soldadura que contienen neblinas de aceite, polvos y gases explosivos, mezclas híbridas, sustancias incandescentes o encendidas, gases, agua, etc. Igualmente no debe emplearse en zonas explosivas.</p> <hr/> <p>Peligros por incendio.</p> <p>Si el medio aspirado es humo / polvo inflamable, el operador debe determinar de antemano las medidas de protección contra incendios necesarias.</p>

2.4. Ampliaciones del equipo / Diferencias en las variantes del equipo

En la versión estándar, el cartucho de filtración se limpia manualmente.

Existe la posibilidad de ampliar el equipo opcionalmente con una función de limpieza automática, que limpia automáticamente el cartucho de filtración. En el capítulo 2.1 puede comparar de qué versión dispone su equipo. En los párrafos correspondientes de este manual de instrucciones, se explican las diferencias de versión.

2.5. Riesgo residual

	ATENCIÓN
	<p>Peligro debido a posibles sustancias peligrosas en la corriente de aire de salida.</p> <p>Dado que no existe un control cualitativo del aire en la corriente de aire de salida del equipo, recomendamos que la corriente de aire de salida procedente de nuestro equipo se dirija siempre a zonas (por ejemplo, al aire libre) donde no haya seres vivos en peligro. Para ello, debe conectarse una tubería de salida adecuada al equipo de filtración.</p>

3. Instrucciones de seguridad

3.1. Definición de los símbolos de peligro

El equipo ha sido construido según el estado actual de la técnica y de acuerdo a los requisitos de seguridad. No obstante, durante su uso pueden producirse peligros para la integridad física del usuario o de terceros. Es incluso posible que se produzcan perjuicios del equipo y de otros materiales valiosos. En este manual le avisamos por medio de las indicaciones siguientes.

	ADVERTENCIA ADVERTENCIA Estas indicaciones aparecen cuando existe el <u>peligro de lesiones o muerte</u> .
---	--

	ATENCIÓN ATENCIÓN Estas indicaciones aparecen cuando existe el <u>peligro de lesiones</u> .
---	---

	AVISO AVISO Estas indicaciones aparecen cuando existe el <u>peligro de daños materiales</u> .
--	---

	Las notas informativas no son advertencias de peligro sino sirven para llamar la atención sobre informaciones útiles.
---	---

3.2. Instrucciones generales de seguridad

	ADVERTENCIA Peligros causados por un uso indebido/trabajos no autorizados. El usuario está obligado a familiarizar de antemano el personal autorizado con todas las instrucciones de seguridad en este manual. El usuario tiene que procurar que todos los trabajos se lleven a cabo exclusivamente por personal autorizado y cualificado. Para este propósito recomendamos utilizar el registro de formación (véase capítulo “Registro de formación”). Después de una capacitación correspondiente, el personal inexperto tiene el permiso de manejar el equipo. No obstante, está prohibido que éste lleve a cabo instalaciones, reparaciones o trabajos de mantenimiento. Peligros por incendio. En caso de incendio es necesario, de ser posible, apagar o desconectar el equipo inmediatamente de la red eléctrica. Se requiere tomar medidas para apagar el fuego de inmediato. Estas medidas tienen que ser preestablecidas por parte del titular de la instalación.
---	---

	ADVERTENCIA Peligros por descarga eléctrica. El titular de la instalación tiene que procurar que todos los trabajos de instalación,
---	---

modificación y mantenimiento de equipos eléctricos y maquinaria se lleven a cabo exclusivamente por parte de un electricista cualificado o bajo la supervisión y dirección de un electricista cualificado. No trabajar en componentes con tensión sin haberse asegurado que están desconectados. Desconectar el equipo de la red eléctrica si es necesario. Asegurarlo contra reconexión accidental.

4. Almacenamiento, transporte e instalación del equipo



ADVERTENCIA

Riesgo de lesiones por piezas volcadas o componentes sueltos durante el transporte o en el almacén.

Cuando se guarda el equipo en el almacén e incluso durante su transporte, es preciso asegurarlo contra vuelcos o deslizamiento. En el momento de elevarlo y descargarlo, está prohibido que alguien se encuentre debajo o al lado de la carga. Los carros elevadores y/o carretillas elevadoras de horquilla y/o grúas de transporte tienen que tener suficiente capacidad de carga. Durante el transporte, es importante tener un suelo plano y evitar movimientos bruscos.

Riesgo de vuelco o de perjuicios funcionales en el lugar de empleo.

El equipo debe ser instalado en una superficie apropiada. La superficie tiene que estar libre de vibraciones y en posición horizontal. El titular de la instalación tiene que controlar la capacidad de carga de la superficie. Una vez instalado en el lugar de empleo deseado, es necesario accionar los frenos de las ruedas de maniobra del equipo.





AVISO

Daños o perjuicios funcionales del equipo causados por efectos meteorológicos.

El equipo se guarda en un almacén seco y se lo protege de la humedad durante el transporte. El equipo no fue diseñado en absoluto para una instalación en exteriores.

5. Puesta en marcha

	ADVERTENCIA Peligros por un estado incorrecto del equipo. Antes de la puesta en marcha del equipo, asegurar que se han realizado los pasos necesarios explicados en este capítulo. Antes de encenderlo, es preciso cerrar todas las puertas y conectar todas las conexiones requeridas del equipo. No emplear el equipo si faltan elementos o si éstos están defectuosos o dañados. Antes de encenderlo controlar el estado correcto del equipo. Está prohibido emplear el equipo si faltan elementos filtrantes.
---	---

	AVISO Tuberías de alimentación defectuosas. Asegurar que las tuberías de alimentación están protegidas de daños causados por carretillas elevadoras de horquilla u otras cosas parecidas. Proteger las tuberías de alimentación del calor, de la humedad y de bordes afilados.
---	--

5.1. Conexión de los elementos de aspiración

Para aspirar el aire contaminado – de acuerdo a un uso previsto – es necesario conectar el elemento de aspiración requerido (brazo de aspiración, manguera de aspiración,...) en la tubuladura de aspiración (véase capítulo 2.1).

	En caso de emplear UNA manguera de aspiración, es preciso cerrar la tubuladura de aspiración sin utilizar por medio del tapón suministrado. En caso contrario, se provocarían infiltraciones de aire no deseadas que reducirían innecesariamente el volumen de aspiración.
---	--

5.2. Conexión eléctrica

	ATENCIÓN Riesgo para la salud por procesos de trabajos indeseados. No encender la unidad de control hasta que el equipo esté en estado operativo. (Esta nota sólo es relevante si el equipo está provisto de una función de limpieza automática opcional.)
---	---

	AVISO Se pueden provocar daños materiales causados por una tensión de conexión incorrecta. Al conectar el equipo, observar la alimentación de tensión correcta. Observar las indicaciones en la placa de características.
---	---

- Conectar el cable de red (véase capítulo 2.1) con la red eléctrica.

5.3. Montaje de la limpieza automática

 Este capítulo sólo es relevante si el equipo está provisto de una función de limpieza automática opcional.

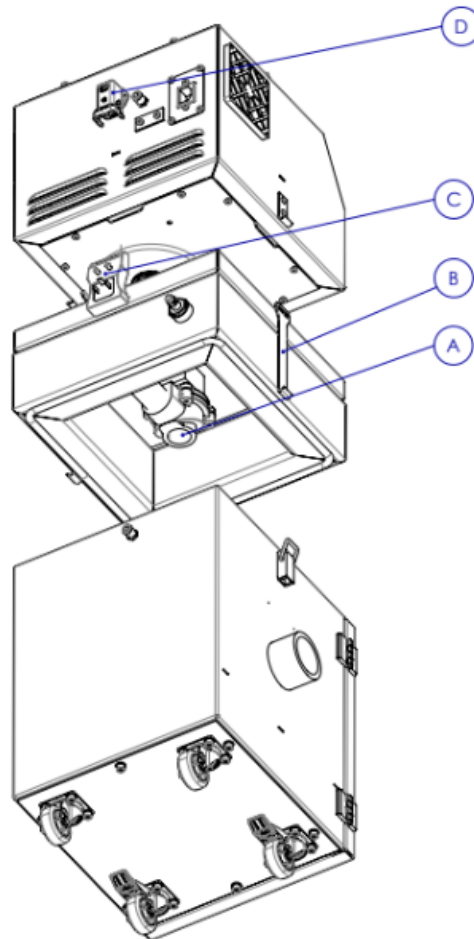

- Aflojar los cierres de palanca (véase capítulo 2.1) y desmontar la carcasa de la turbina.
- Colocar la carcasa de la limpieza encima de la carcasa del filtro (véase capítulo 2.1) procurando que el orificio de la salida del aire (A) esté dirigido hacia abajo.
- Colocar la carcasa de la turbina encima de la carcasa de la limpieza.
- Fijar las carcasas a través de los cierres de palanca. Para ello, utilizar también el largo gancho (B), que viene incluido, para compensar la diferencia de altitud.
- Conectar el cable de control, que viene incluido, con el temporizador (C) y con la interfaz (D).

5.4. Conexión del equipo de abastecimiento de aire comprimido

	AVISO
	El aire comprimido tiene que ser seco y libre de aceite. Con acuerdo de la norma ISO 8573-1:2010 la calidad del aire comprimido deberá cumplir por lo menos los siguientes requisitos: [7:4:4] <ul style="list-style-type: none">→ Tamaño de las partículas: <math><40\mu\text{m}</math>→ Punto de rocío a presión: <math>\leq +3^{\circ}\text{C}</math>→ Contenido de aceite: <math>\leq 5\text{mg}/\text{m}^3</math>

5.4.1. Conexión del suministro de aire comprimido para la limpieza de los cartuchos de filtración

	Este capítulo sólo es relevante si el equipo está provisto de una función de limpieza automática opcional.
--	--

La limpieza se lleva a cabo de manera neumática mediante un depósito de aire comprimido en la carcasa de la limpieza neumática.

	Sin abastecimiento de aire comprimido los cartuchos de filtración se ensucian muy rápido.
--	---

- El suministro de aire comprimido se ha de realizar mediante una manguera de aire comprimido admitida. Para conectarla con el equipo, la manguera de aire comprimido necesita disponer de un acoplamiento rápido para conectores del tipo DN 7,2.

Aviso El aire comprimido tiene que ser seco y libre de aceite.

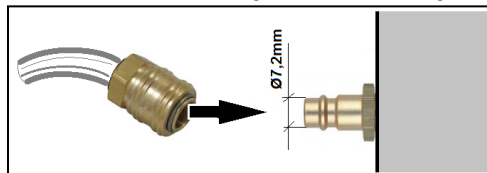

- La presión de servicio del aire comprimido suministrado tiene que ser entre 1,5 bar mín. y 2,0 bar máx.

Aviso En caso de registrar una presión demasiado baja, el depósito de aire comprimido no consigue crear suficiente presión de servicio para la limpieza consecutiva. En caso de sobrepresión, existe el peligro de daño material.

- Conectar la manguera de aire comprimido con el conector (véase capítulo 2.1).

6. Uso del equipo

6.1. Descripción de los elementos de control

	Las funciones de la unidad de mando, las posibilidades de configuración del programa, la descripción del menú y los mensajes de error, etc. se encuentran en el manual de la unidad de control, incluido por separado, donde se explican también los elementos de control del display.
--	--

6.2. Encender / Apagar el HandyCart

El HandyCart se enciende y/o se apaga a través de una unidad de control externa.

<p>HandyCart en estado apagado.</p>	<p>A través de una unidad de control externa se enciende el HandyCart.</p>	<p>Por medio de la unidad de control externa se apaga el HandyCart.</p>

Del mismo modo se puede encender / apagar el HandyCart usando el propio panel de control tipo membrana. (Para esto es necesario activar por separado la unidad de control externa)

<p>HandyCart en estado de servicio.</p>	<p>A través del panel de control tipo membrana se apaga el HandyCart.</p>	<p>Por medio del panel de control tipo membrana se enciende el HandyCart.</p>



IMPORTANTE: El HandyCart se enciende a través de la unidad de control externa – sin embargo el HandyCart no inicia el proceso de aspiración. ¿Qué es lo que no funciona?

<p>HandyCart en estado apagado.</p>	<p>A través de la unidad de control externa se enciende el HandyCart. Sin embargo, el HandyCart no reacciona.</p>	<p>Solución: en este caso hay que accionar por separado el interruptor en el panel de control tipo membrana.</p>

6.3. Ajuste de la limpieza automática de los cartuchos de filtración

 Este capítulo sólo es relevante si el equipo está provisto de una función de limpieza automática opcional.

La limpieza de los cartuchos de filtración se lleva a cabo automáticamente por medio de un temporizador (véase capítulo 2.1). Esto implica que después de un **intervalo de tiempo** pre-configurado se activa una limpieza neumática. La duración de la limpieza está determinada por el **período de apertura** de la boquilla de limpieza. En caso necesario, los valores pre-configurados de fábrica pueden ser modificados:

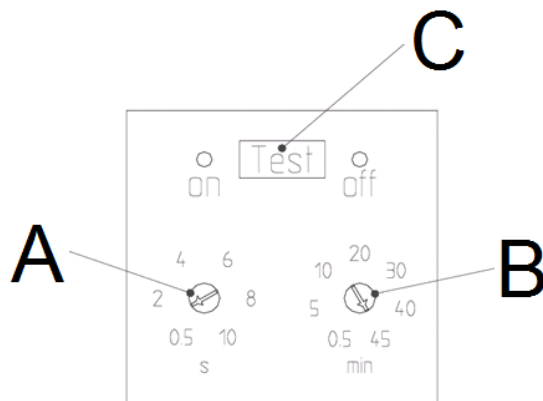

- **Intervalo de tiempo:** ajustable por medio del regulador “B”.
- **Período de apertura:** ajustable por medio del regulador “A”.
- **Limpieza manual:** por medio de la tecla “C” se activa una limpieza manual.

7. Mantenimiento

El titular de la instalación está obligado, conforme a las normas nacionales, a pruebas periódicas y funcionales. Siempre que no existan otras normas nacionales establecidas, recomendamos unas inspecciones visuales y pruebas funcionales periódicas del equipo como se describen en el capítulo "Intervalos de mantenimiento".



En el capítulo "Intervalos de mantenimiento" que se encuentra al final de este manual, se explican también los trabajos generales de mantenimiento (inspección visual, etc.).

En el capítulo "Intervalos de mantenimiento" se explican, entre otras cosas, los intervalos de mantenimiento para los elementos filtrantes. Estos intervalos, no obstante, se basan sólo en recomendaciones. Según el tipo de empleo del equipo (uso multitarneo, cantidad de polvo producido,...) puede resultar necesario modificar los intervalos de mantenimiento por parte del titular de la instalación.

En este capítulo se describen los trabajos de mantenimiento necesarios provocados por el desgaste del equipo debido a su uso.



ADVERTENCIA

Los trabajos en el equipo abierto albergan el riesgo de descarga eléctrica o de una reconexión accidental. Ambos ponen en peligro la integridad física y la vida de las personas.

Es preciso activar el estado de mantenimiento antes de los siguientes trabajos: limpieza, mantenimiento del equipo, sustitución de una pieza o modificación de una función del equipo (véase capítulo "Activar el estado de mantenimiento").

Una nueva puesta en marcha sólo debe efectuarse si está asegurado que el equipo de filtración corresponde al estado funcional original.



ATENCIÓN

Riesgos para las vías respiratorias.

¡Todos los trabajos de mantenimiento tienen que ser realizados únicamente en recintos bien ventilados y con una máscara de protección respiratoria adecuada! Recomendamos: semi-máscara de protección respiratoria conforme DIN EN 141/142, clase de protección P3. Hay que tener cuidado al tratar los elementos filtrantes y los componentes del equipo para evitar remolinos de polvo innecesarios.



El titular de la instalación está obligado a almacenar y eliminar el polvo acumulado de acuerdo a las normas nacionales o regionales. Durante todos los trabajos de mantenimiento y limpieza, es preciso observar las normas medioambientales vigentes. Hay que almacenar y/o eliminar correctamente incluso los contaminantes y los elementos filtrantes. En caso de dudas, recomendamos contactar a una empresa de eliminación de residuos local.

7.1. Activar el estado de mantenimiento

HandyCart sin limpieza automática:

- Apagar el equipo. Después, retirar el enchufe del cable de red. Asegurar el equipo durante los trabajos de mantenimiento contra una reconexión no autorizada.
- Una vez finalizados los trabajos de mantenimiento, el equipo puede volver a conectarse a la red eléctrica.

HandyCart con limpieza automática:

- Desconectar la manguera de aire comprimido del suministro externo del conector (véase capítulo 2.1).
- Vaciar el depósito de aire comprimido accionando el botón "TEST" del temporizador 3 veces seguidas.
- Apagar el equipo. A continuación, desconectar el enchufe de alimentación. Asegurar el equipo durante los trabajos de mantenimiento contra una reconexión no autorizada.
- Una vez finalizados los trabajos de mantenimiento, volver a conectar el equipo a la red eléctrica y con el suministro de aire comprimido externo.

7.2. Limpieza de los cartuchos de filtración

HandyCart sin limpieza automática:

Los cartuchos de filtración son filtros reutilizables y limpiables. La limpieza de los cartuchos de filtración se lleva a cabo manualmente.

El nivel de saturación de los cartuchos de filtración se monitorea electrónicamente. Al alcanzar el nivel máximo permitido de presión diferencial del cartucho, el equipo notifica una alarma del filtro (véase capítulo "Descripción de los elementos de control"). Ahora, es necesario llevar a cabo una limpieza. En caso de que, después de la limpieza, el valor no regrese a un nivel por debajo del valor de alarma, es necesario cambiar el cartucho de filtración (véase capítulo "Cambio de los cartuchos de filtración").

- Cerrar todas las puertas de servicio delanteras en caso de que estén abiertas.
⚠ ATENCIÓN Durante el ciclo de limpieza, puede salir el polvo a través de las puertas de servicio abiertas.
- Abra los palanca articulada y retire la carcasa de la turbina.
- Utilizar una pistola de aire a presión para la limpieza. Esta tiene que estar conectada con el suministro de aire comprimido del titular de la instalación.
Aviso El aire comprimido tiene que ser seco y libre de aceite. La presión de servicio tiene que ser entre 1,5 y 2,0 bar.
- Introducir la pistola de aire a presión dentro del cartucho de filtración. Soplar con la pistola de aire a presión continuamente en las aberturas del cartucho de filtración. Limpiar el cartucho al menos 5 minutos.
- Vuelva a colocar la carcasa de la turbina en la carcasa del filtro. Cierre los seguros de la palanca articulada.

HandyCart con limpieza automática:

Los cartuchos de filtración son filtros reutilizables y limpiables. La limpieza de los cartuchos de filtración se lleva a cabo automáticamente, de acuerdo con un intervalo de tiempo preestablecido.

Durante la limpieza automática, el equipo de filtración permanece operativo. El chorro de aire comprimido se realiza en sentido contrario a la aspiración. El polvo separado cae hacia abajo y se acumula en el colector de polvo.

Al alcanzar el nivel máximo permitido de presión diferencial del cartucho, el equipo notifica una alarma del filtro (véase capítulo "Descripción de los elementos de control"). En caso de que los valores no regresen a un nivel por debajo del nivel de alarma (y esto, incluso después de haberse efectuado la limpieza automática del cartucho de filtración), es necesario cambiar el cartucho de filtración. (Véase capítulo "Cambio de los cartuchos de filtración".)

7.3. Cambio de los cartuchos de filtración

Un cambio de los cartuchos de filtración es necesario cuando los cartuchos de filtración están tan saturados de suciedad que se vuelve a activar la alarma del filtro en intervalos muy breves y/o permanentemente a pesar de una limpieza. (La función de la alarma del filtro se explica en el capítulo "Limpieza de los cartuchos de filtración").

	ATENCIÓN
	<p>HandyCart <u>sin</u> limpieza automática: Se pueden formar remolinos de polvo debido a los cartuchos de filtración contaminados. Antes de cambiar los cartuchos de filtración, es necesario limpiarlos. Este procedimiento se explica en el capítulo "Limpieza de los cartuchos de filtración". Tras la limpieza de los cartuchos de filtración esperar aprox. 5 minutos antes de abrir la puerta de servicio de la carcasa del filtro.</p> <hr/> <p>HandyCart <u>con</u> limpieza automática: Se pueden formar remolinos de polvo debido a los cartuchos de filtración contaminados. Antes de cambiar los cartuchos de filtración, es necesario limpiarlos. Esto significa que se debe llevar a cabo 3 veces una limpieza manual mediante el botón "TEST" del temporizador. Sólo después de la limpieza se desconecta el equipo de filtración de la red eléctrica y se lo asegura contra reconexión.</p>



- Antes de cambiar los cartuchos de filtración, tener a disposición un contenedor apropiado (por. ej. bolsas-PE) para la eliminación.
⚠ ATENCIÓN Los cartuchos de filtración contaminados tienen que estar envueltos en un contenedor apropiado (por. ej. bolsas-PE).
- Abrir la puerta de servicio de los cartuchos de filtración.
- Aflojar el tornillo de fijación (pos. A) del soporte de cartucho (pos. B).

-
- Desmontar el soporte de cartucho de su guía de cartucho (pos. E) y quitarlo junto con el cartucho de filtración (C) del aparato.
 - Colgar el cartucho de filtración nuevo junto con el soporte.
Aviso ¡Utilizar solamente filtros de repuesto TEKA! De lo contrario, no se garantiza el funcionamiento correcto del equipo.
 - Fijar el tornillo de fijación del soporte del cartucho.
 - Volver a cerrar la puerta de servicio.

Después de cambiar el cartucho de filtración, el código del filtro suministrado debe introducirse en la unidad de control:

- Poner el equipo en estado operativo y encenderlo.
- Seleccionar la opción de menú de código del filtro por medio de la tecla Enter y la tecla MÁS/MENOS.
- Introducir el código del filtro adjunto al filtro y confirmar con la tecla Enter.
- El mensaje "Filter ok" se visualiza en la pantalla.

7.4. Vaciado del colector de polvo

El colector de polvo debería limpiarse después de un determinado número de horas de servicio. Este número se determina en función de la cantidad de polvo acumulado. El colector de polvo debe llenarse hasta un 25 % máx. Pero recomendamos revisar el nivel de polvo al menos una vez a la semana.

	ATENCIÓN
<p>HandyCart <u>sin</u> limpieza automática: ¡Se pueden formar remolinos de polvo debido a los cartuchos de filtración contaminados! Antes de vaciar el colector de polvo, es necesario limpiar los cartuchos de filtración. Este procedimiento se explica en el capítulo "Limpieza de los cartuchos de filtración". Tras la limpieza de los cartuchos de filtración, esperar aprox. 5 minutos antes de abrir la puerta de servicio.</p> <hr/> <p>HandyCart <u>con</u> limpieza automática: ¡Se pueden formar remolinos de polvo debido a los cartuchos de filtración contaminados! Antes de vaciar el colector de polvo, es necesario limpiar los cartuchos de filtración. Esto significa que se debe llevar a cabo 3 veces una limpieza manual mediante el botón "TEST" del temporizador. Sólo después de la limpieza se desconecta el equipo de filtración de la red eléctrica y se lo asegura contra reconexión.</p>	

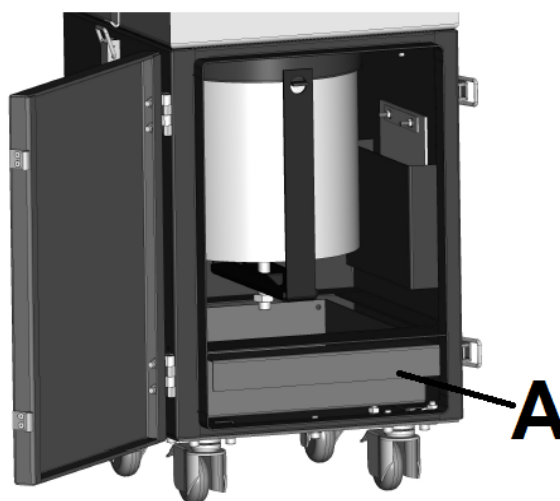

- Abrir la puerta de servicio de la carcasa del filtro (véase capítulo 2.1).
- Extraer cuidadosamente el colector de polvo (A) de la carcasa.
- Vaciar el colector de polvo en un contenedor/una bolsa apropiado/a con cerradura. Eliminar y/o almacenar el polvo conforme las normas legales.
- Volver a empujar el colector de polvo dentro de la carcasa del filtro.
- Cerrar la puerta de servicio.

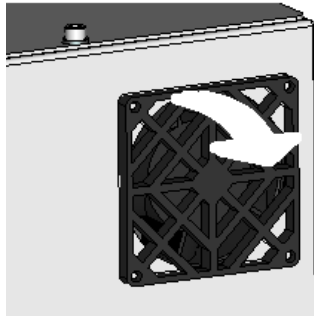

7.5. Cambio de la guata de filtro en la rejilla de ventilación

Hay que revisar regularmente, y en caso necesario, cambiar la guata de filtro. Esta inspección depende del grado de contaminación. La guata se encuentra colocada en la rejilla de ventilación. Se recomienda aprovisionarse a tiempo con guatas de filtro (véase lista de piezas de recambio).



8. Desmontaje/ Eliminación

El desmontaje del equipo debe llevarse a cabo exclusivamente por parte de personal autorizado.

	ADVERTENCIA	Peligro por descarga eléctrica. Antes de desmontar el equipo, es necesario desconectarlo de la red eléctrica y de todas las tuberías de alimentación.
	ATENCIÓN	Se pueden formar remolinos de polvo debido a polvos acumulados. Durante todos los trabajos es preciso llevar protección respiratoria y/o ropa de protección apropiadas.
	El titular de la instalación está obligado a almacenar y eliminar el polvo acumulado conforme las normas nacionales y regionales.	

9. Gestión de errores y/o diagnóstico de errores

En la tabla se detalla una lista de posibles causas de error.

 Informaciones con respecto a fallos indicados por los elementos de control, se encuentran en el capítulo "Descripción de los elementos de control".

Una nueva puesta en marcha sólo debe efectuarse si está asegurado que el equipo corresponde al estado funcional original. Reparaciones deben realizarse exclusivamente por parte de empleados de TEKA o después de haber contactado a TEKA por parte del personal autorizado por el usuario.

En todas las reparaciones observe las indicaciones en el capítulo „Instrucciones de seguridad“ y „Mantenimiento“. En caso de dudas contacte a nuestro departamento de asistencia:

Teléfono: +49 2541-84841-0
E-Mail: info@teka.eu

Error	Posible causa	Solución
Equipo no arranca	El equipo no está conectado a la red eléctrica.	Conectar el equipo a la red eléctrica.
	Alimentación de tensión o red eléctrica defectuosa.	Controlar la alimentación de tensión / red eléctrica
Salida de polvo en la puerta de servicio de la carcasa del filtro	La puerta de servicio no está cerrada correctamente.	Cerrar la puerta de servicio.
	La junta entre la puerta de servicio y la carcasa del filtro está defectuosa.	Cambiar la junta.
	La presión del aire comprimido para la limpieza está muy alta.	Reducir la presión del aire comprimido.
	Salida de polvo de la bisagra.	Cambiar o reajustar la bisagra.
La capacidad de aspiración es muy baja (los humos apenas se aspiran).	Elementos filtrantes saturados.	Cambiar la unidad de filtro, eliminar ¡debidamente! los viejos filtros
	Elementos filtrantes saturados porque no está conectado el aire comprimido.	Conectar el aire comprimido.
	Elementos de aspiración perjudicados.	Cambiar elementos de aspiración.
	Extremo de la aspiración reducido.	Revisar y eventualmente reparar la avería que se ha encontrado.
	Extremo de la salida reducido.	Revisar y eventualmente reparar la avería que se ha encontrado.

10. Lista de piezas de recambio

Elementos filtrantes	N° de artículo
Cartucho de filtración, 0,8m ² (Ø187 x 212 mm)	100281
Esterillas filtrantes para las rejillas de ventilación (10 piezas)	5020007079

11. Datos técnicos

Tensión de conexión	V	230
Frecuencia	Hz	50 / 60
Tipo de corriente	Ph	1
Rendimiento del motor	kW	1,2
Corriente volumétrica de aire máx.	m³/h	320
Presión negativa máx.	Pa	21000
Tipo de protección		IP54
Clase ISO		F
Superficie de filtración	m²	0,8
Grado de separación	%	> 99
Anchura	mm	300
Profundidad	mm	300
Altura (<u>sin</u> / <u>con</u> limpieza automática)	mm	714 / 834
Peso (<u>sin</u> / <u>con</u> limpieza automática)	kg	28 / 40
Nivel de presión sonora	dB(A)	66 (con un rendimiento de la turbina de un 25%) 80 (con un rendimiento de la turbina de un 100%)
Temperatura ambiente permitida	°C	+5 a +35 (<i>en marcha</i>) -10 a +40 (<i>durante el transporte y almacenamiento</i>)
Temperatura máxima de aire bruto en el punto de captación	°C	+50
Humedad del aire máx. permitida	%	70
Calidad del aire comprimido externo		seco / libre de aceite
Presión de servicio necesario del aire comprimido	bar	véase capítulo "Conexión del suministro de aire comprimido"

12. EU Declaración de conformidad

(Conforme al Anexo II 1 A de la Directiva de máquinas 2006/42/EG)

TEKA Absaug- und Entsorgungstechnologie GmbH
Millenkamp 9, D-48653 Coesfeld

Tel.: +49 2541-84841-0

E-Mail: info@teka.eu

Internet: www.teka.eu

Nombre del equipo: HandyCart DC

Por la presente declaramos, bajo responsabilidad exclusiva, la conformidad del producto arriba mencionado, a partir del N° de máquina: A100334010011001 y/o P63500010011001, con las siguientes normas:

Directiva de máquinas:	2006/42/EG
Compatibilidad electromagnética:	2014/30/EU
Directiva de aparatos a presión:	2014/68/EU
Directiva RoHS:	2011/65/UE

Esta declaración perderá su validez en el caso de que en la instalación se lleve a cabo una modificación no acordada previamente por escrito con el fabricante.

Encargado de la documentación técnica:

TEKA Absaug- und Entsorgungstechnologie GmbH, Millenkamp 9, D-48653 Coesfeld

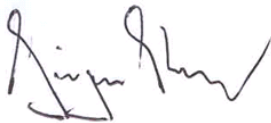

(Jürgen Kemper, Dirección)

Coesfeld, 03.01.2024



13. Registro de formación

Nombre del equipo: HandyCart DC

(El usuario puede utilizar esta copia para documentar la instrucción de sus empleados. Las instrucciones deben ser llevadas exclusivamente por parte del personal autorizado. Para ello, observe las indicaciones en el capítulo 3 "Instrucciones de seguridad".)

Al firmar este documento, el empleado confirma que recibió formación sobre los siguientes puntos:

Formación	concluido
Descripción del equipo	
Funcionamiento y campos de aplicación del equipo	
Explicación de las instrucciones de seguridad	
Comportamiento en caso de incendio	
Explicación de los elementos de control	
Cambio y limpieza de los elementos filtrantes	
Vaciado del colector de polvo	
Eliminación adecuada	
Trabajos de mantenimiento/Intervalos de mantenimiento	

Nombre del empleado (legible)	Firma

Instructor (legible):	
Firma:	

14. Intervalos de mantenimiento

14.1. Mantenimiento de acuerdo al uso previsto

A continuación, se detallan los mantenimientos necesarios debido al desgaste durante el empleo del equipo. Los intervalos de mantenimiento se basan en recomendaciones. Según el empleo del equipo (uso multitarro, cantidad de polvo producido) puede ser conveniente cambiar los intervalos de mantenimiento, cambio y limpieza por parte del usuario.

Los trabajos de mantenimiento siempre deben ser documentados con un protocolo. El procedimiento de estos trabajos de mantenimiento se detalla en el capítulo „Mantenimiento“.

Medida de mantenimiento	Capítulo	Intervalo de mantenimiento	
		recomendado de TEKA	establecido por parte del usuario
Limpieza de los cartuchos de filtración	7.2	HandyCart <u>con</u> limpieza automática: El equipo de filtración limpia automáticamente los cartuchos de filtración. Por lo mismo, no están sujetos a ningún intervalo de mantenimiento.	
		HandyCart <u>sin</u> limpieza automática: La limpieza de los cartuchos de filtración se debe llevar a cabo a más tardar cuando el equipo notifique una alarma del filtro.	
Cambio de los cartuchos de filtración	7.3	HandyCart <u>con</u> limpieza automática: El equipo de filtración supervisa automáticamente la saturación de los cartuchos de filtración. Por lo mismo, no están sujetos a ningún intervalo de mantenimiento. El equipo de filtración notifica un alarma cuando se requiera un cambio de los cartuchos de filtración.	
		HandyCart <u>sin</u> limpieza automática: El equipo de filtración monitorea automáticamente la saturación de los cartuchos de filtración. Por lo mismo, no están sujetos a ningún intervalo de mantenimiento. Cuando el equipo notifica una alarma del filtro, se debe llevar a cabo una limpieza. Si el equipo sigue notificando una alarma después de la limpieza, se requiere un cambio de los cartuchos de filtración.	
Vaciar (y/o controlar el nivel de polvo) del colector de polvo	7.4	semanal	
Control / Cambio de la esterilla filtrante en la rejilla de ventilación	7.5	semestral	

14.2. Mantenimiento general

A continuación, se detallan todos los trabajos de mantenimiento necesarios para el equipo independientemente del desgaste debido a su uso.

El usuario está obligado a pruebas periódicas y funcionales conforme a las normas nacionales. En tanto no esté establecida otra cosa por normas nacionales, es preciso respetar los intervalos de mantenimiento aquí expuestos.

Es necesario documentar siempre los trabajos de mantenimiento con un protocolo.

Medida de mantenimiento	Capítulo	Intervalo de mantenimiento
Inspección visual del equipo	14.2.1	semanal
Prueba funcional del equipo	14.2.2	mensual
Revisión eléctrica de las tuberías eléctricas y de las conexiones a tierra	14.2.3	anual

14.2.1. Inspección visual del equipo

Inspección visual: Verificar que no se presenten defectos críticos para la seguridad.

	ADVERTENCIA Peligro por el estado operativo del equipo. Seguir el procedimiento descrito en el capítulo “Activar el estado de mantenimiento”.
---	---

La inspección visual consiste en los siguientes pasos:

- Controlar si todas las tuberías, cables así como mangueras requeridos del equipo de filtración están conectados.
- Asegurar que todas las piezas estén bien unidas.
- Controlar los puntos de unión del equipo de filtración y verificar que no haya fugas de polvo.
- Controlar las piezas metálicas por corrosión y/o deterioro/cambio del revestimiento.
- Inspección visual de los elementos de control así como de los cables externos por deterioro.

14.2.2. Prueba funcional del equipo

	AVISO
<p>Se pueden provocar daños materiales causados por un estado de funcionamiento incorrecto del equipo. Antes de la prueba funcional, realizar una inspección visual del equipo como se describe en los capítulos anteriores. Asimismo, es preciso que los trabajos detallados en el capítulo “Puesta en marcha” hayan sido realizados.</p>	

La prueba funcional consiste en los siguientes pasos:

- Encender el equipo.
- Prestar atención a posibles ruidos externos y/o vibraciones durante el servicio del equipo.
- Una prueba funcional se debe realizar siempre con la máquina de mecanización conectada/ en producción. Es preciso controlar si la aspiración del humo y/o polvo es suficiente (inspección visual).

14.2.3. Revisión eléctrica de los cables eléctricos y de las conexiones a tierra

	ADVERTENCIA
<p>Peligro por descarga eléctrica. El titular de la instalación tiene que procurar que todos los trabajos en componentes eléctricos se lleven a cabo exclusivamente por parte de un electricista cualificado o bajo la dirección y la supervisión de un electricista cualificado.</p>	

El equipo está sujeto a controles eléctricos y mantenimiento periódicos por parte del titular de la instalación. Cada país define, a base de normas nacionales, estas revisiones y trabajos de mantenimiento.

El intervalo de mantenimiento recomendado por TEKA, corresponde a la directiva alemana sobre equipos eléctricos y maquinaria “**DGUV Vorschrift 3 - Elektrische Anlagen und Betriebsmittel**“ (antes conocido como BGV-A3).

El control y el mantenimiento se deben llevar a cabo exclusivamente por parte de un electricista cualificado o de una persona que ha recibido instrucciones electrotécnicas utilizando aparatos de medición y de control apropiados. El margen de la revisión y el modo de procedimiento se detallan en la norma nacional. El mantenimiento incluye reajustar y controlar todos los contactos en el armario de distribución.